

Připojení NN:
Svorníkové oko M30

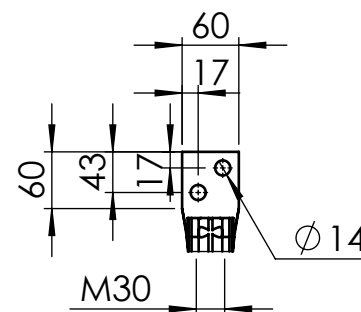

VÝKON	630 kVA
napětí	22 / 0,4 kV
skupina zapojení	Dyn1
Po	540 W
Pk	4600 W
uk	6 %
hmotnost oleje	533 kg

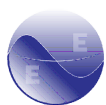

Elpro-Energó
Transformers

materiál: Al/Al
hmotnost: 2486 kg
barva: RAL7033

navrh: MM
schválil: MK
schváleno: 23.11.2023

měřítko: 1:20
formát: A4
list.č.: 1/2

typ: **OTC630B20**
číslo výp.: **OTC_000406**

označení: **Czech Trafo**
revize:

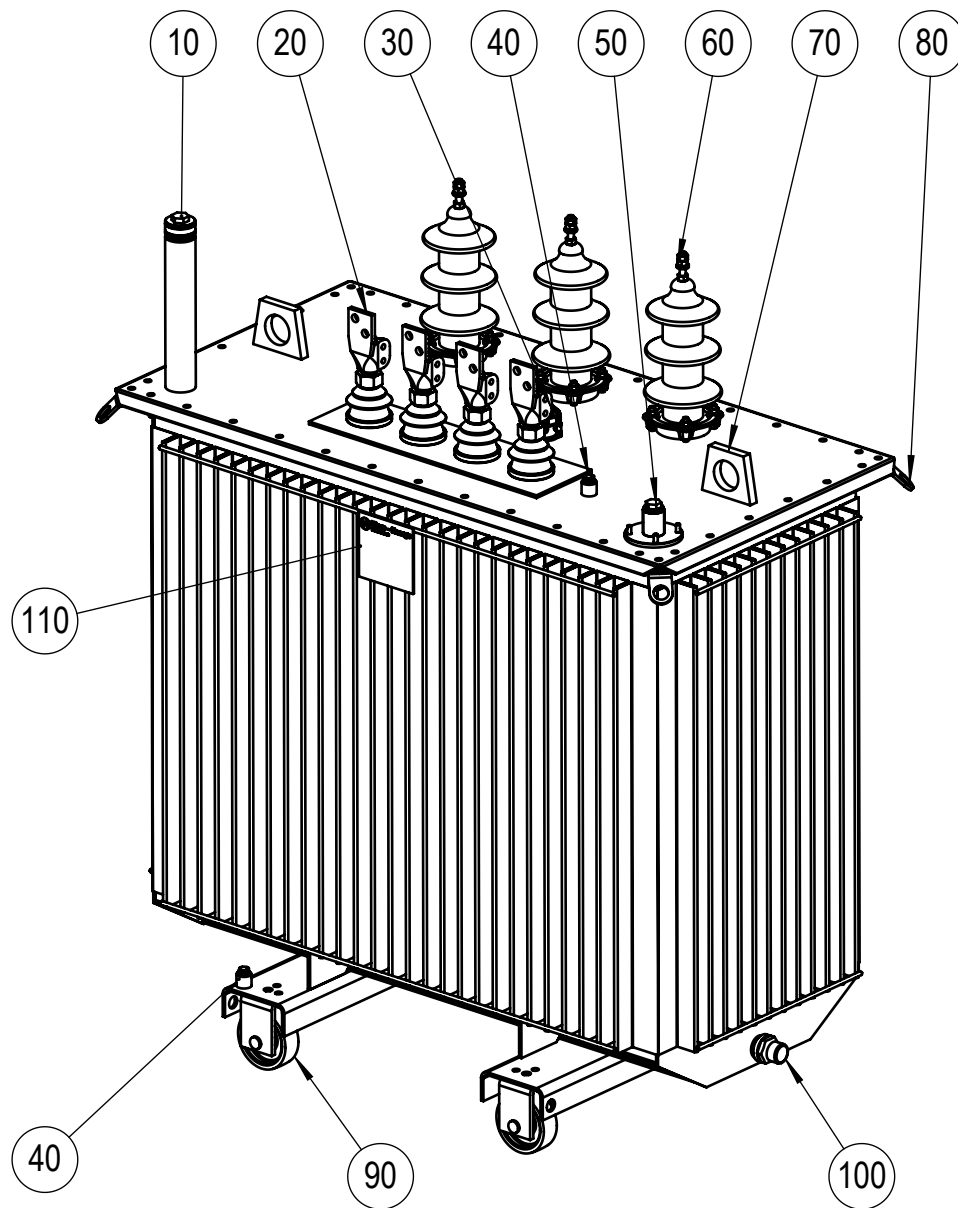

POL.	POPIS
10	PLNÍČÍ HRDLO
20	NN PRŮCHODKA -DT1000
30	PŘEPÍNAČ ODBOČEK
40	ZEMNÍČÍ BOD
50	PŘÍRUBA S TEPLoměROVOU JÍMKOU
60	VN PRŮCHODKA - 24NF250 (M12)
70	OKO ZVEDACÍ
80	TRANSPORTNÍ OKO
90	KOLEČKO - H125
100	VYPOUŠTĚCÍ VENTIL - DN22
110	VÝKONOVÝ ŠTÍTEK