

Připojení NN:
Svorníkové oko M12

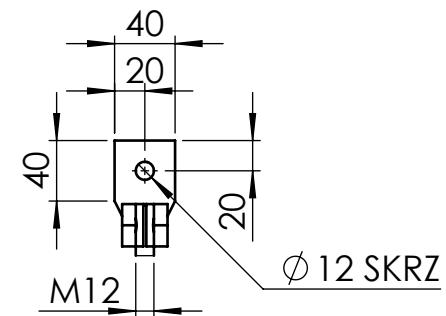

VÝKON	160 kVA
napětí	22 / 0,4 kV
skupina zapojení	Dyn1
Po	189 W
Pk	1750 W
uk	4 %
hmotnost oleje	268 kg

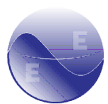

Elpro-Energó
Transformers

materiál:	Al/Al
hmotnost:	1156 kg
barva:	RAL7033

navrhl:	MM
schválil:	MK
schváleno:	31.07.2023

měřítko:	1:20
formát:	A4
list.č.:	1/2

typ:	OTC160B20
číslo výp.:	OTC_000404

označení:	Czech Trafo
revize:	

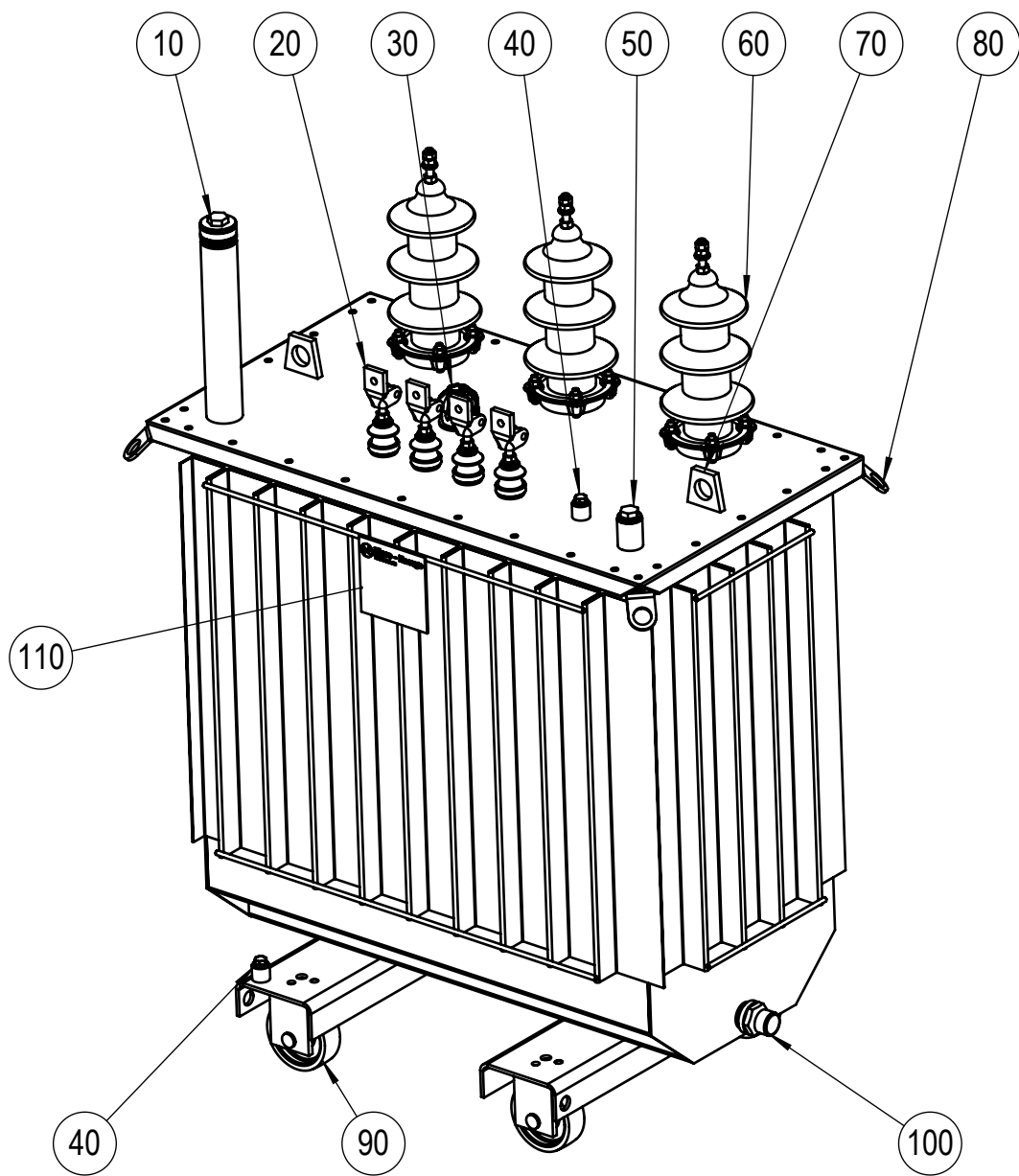

POL.	POPIS
10	PLNÍCÍ HRDLO
20	NN PRŮCHODKA -DT250
30	PŘEPÍNAČ ODBOČEK
40	ZEMNÍČÍ BOD
50	TEPLOMĚROVÁ JÍMKA
60	VN PRŮCHODKA -24NF250 (M12)
70	OKO ZVEDACÍ
80	TRANSPORTNÍ OKO
90	KOLEČKO - H125
100	VYPOUŠTĚCÍ VENTIL - DN22
110	VÝKONOVÝ ŠTÍTEK