

Připojení NN:
Svorníkové oko M42

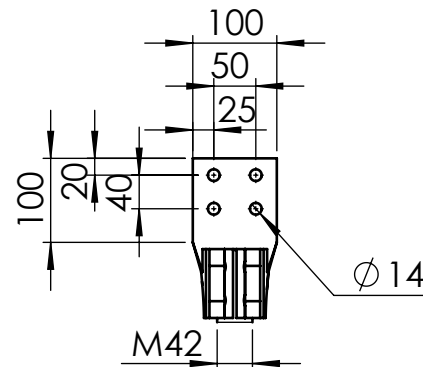

VÝKON	1000 kVA
napětí	35 / 0,4 kV
skupina zapojení	Dyn1
Po	797 W
Pk	8360 W
uk	6 %
hmotnost oleje	717 kg

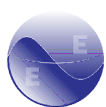

Elpro-Energó
Transformers

materiál: Al/Al
hmotnost: 3145 kg
barva: RAL7033

navrhl: MM
schválil: MK
schváleno: 14.02.2023

měřítko: 1:20
formát: A4
list.č.: 1/2

typ: **OTC1000B30**
číslo výp.: **OTC_000382**

označení: **Czech Trafo**
revize:

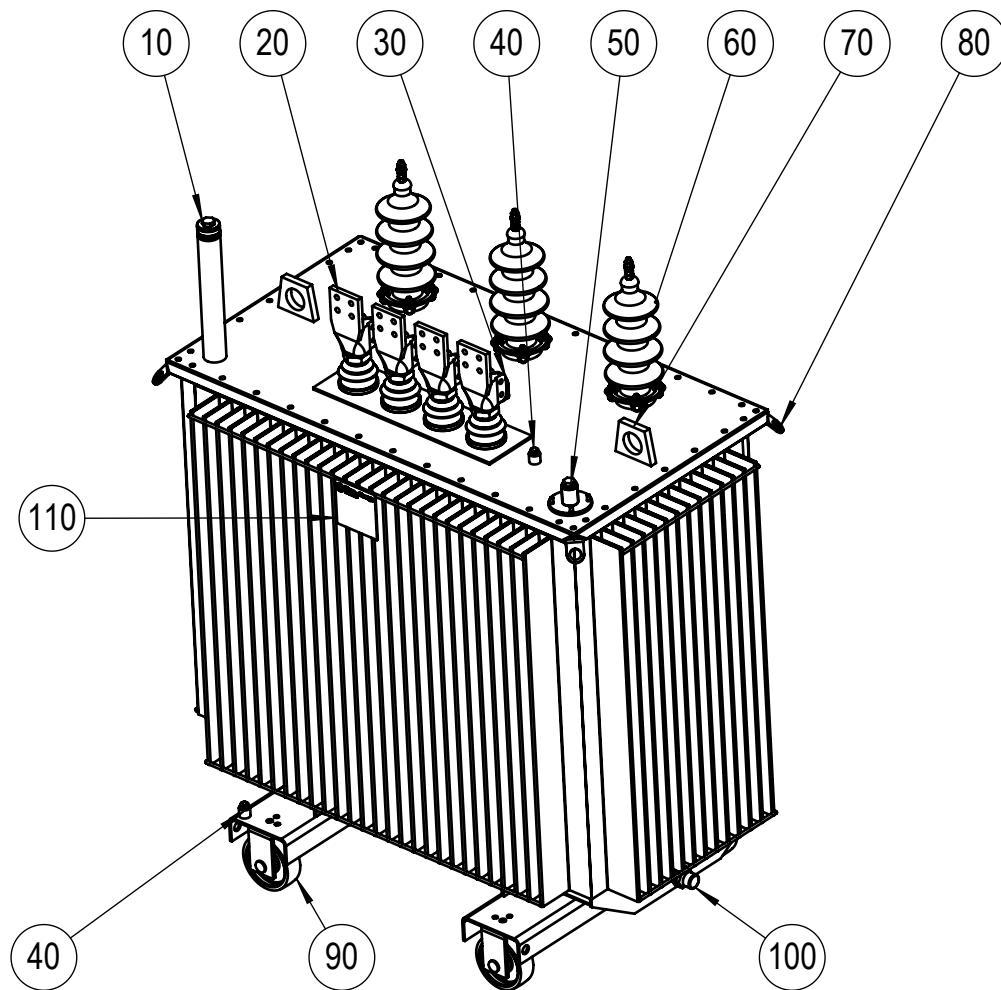

POL.	POPIS
10	PLNÍČÍ HRDLO
20	NN PRŮCHODKA -DT2000
30	PŘEPÍNAČ ODBOČEK
40	ZEMNÍČÍ BOD
50	TEPLOMĚROVÁ JÍMKA
60	VN PRŮCHODKA -36NF250 (M12)
70	OKO ZVEDACÍ
80	TRANSPORTNÍ OKO
90	KOLEČKO - H160
100	VYPOUŠTĚCÍ VENTIL - DN22
110	VÝKONOVÝ ŠTÍTEK