

Připojení NN:
Svorníkové oko M48

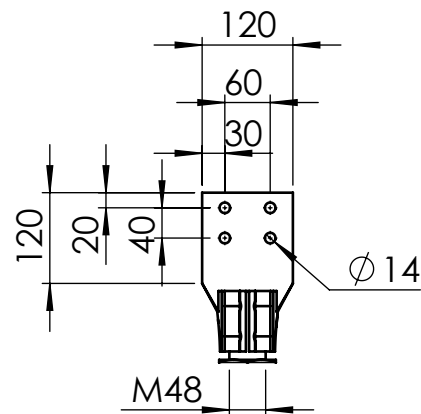

VÝKON	1600 kVA
napětí	22 / 0,4 kV
skupina zapojení	Dyn1
Po	1080 W
Pk	12000 W
uk	6 %
hmotnost oleje	821 kg

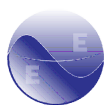

Elpro-Energó
Transformers

materiál: Al/Al
hmotnost: 4271 kg
barva: RAL7033

navrhl: MM
schválil: MK
schváleno: 01.02.2023

měřítko: 1:25
formát: A4
list.č.: 1/2

typ: **OTC1600B20**
číslo výp.: **OTC_000378**

označení: **Czech Trafo**
revize:

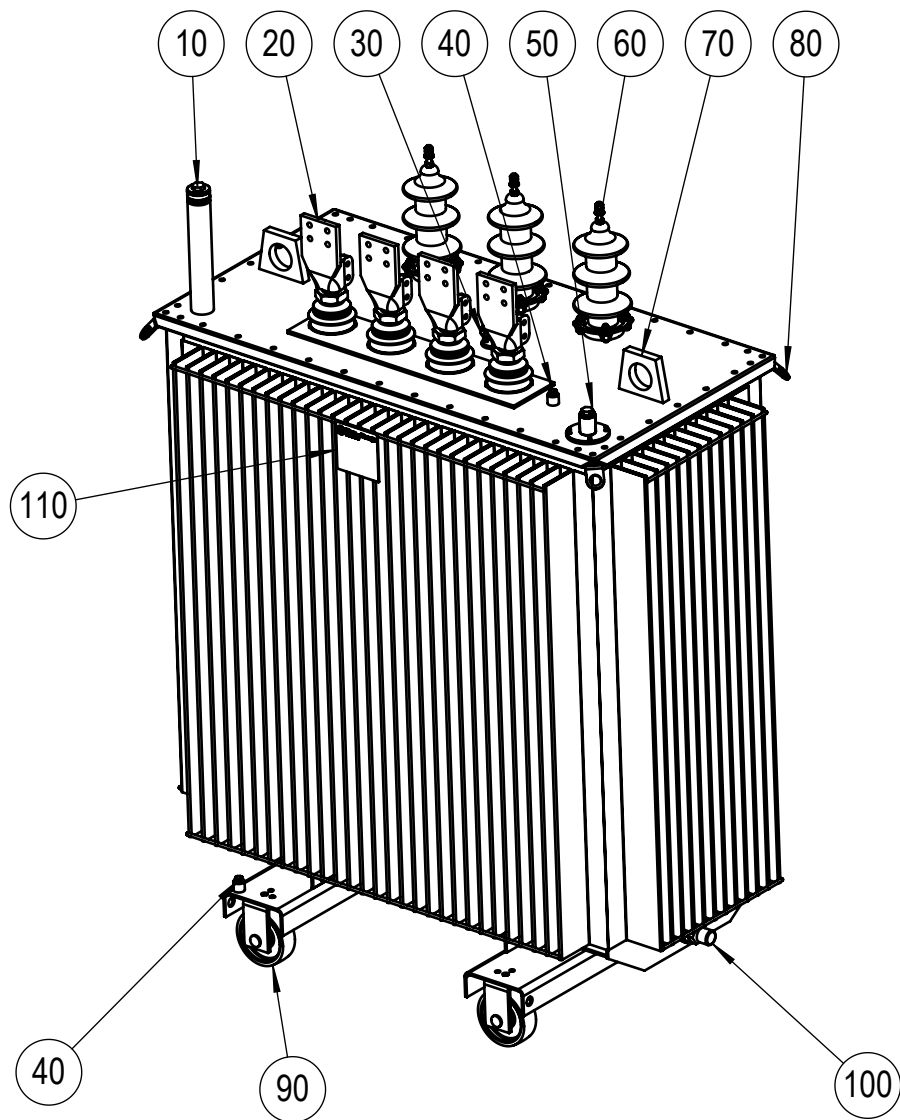

POL.	POPIS
10	PLNÍCÍ HRDLO
20	NN PRŮCHODKA -DT3150
30	PŘEPÍNAČ ODBOČEK
40	ZEMNÍCÍ BOD
50	PŘÍRUBA S TEPLOMĚROVOU JÍMKOU
60	VN PRŮCHODKA - 24NF250 (M12)
70	OKO ZVEDACÍ
80	TRANSPORTNÍ OKO
90	KOLEČKO - H160
100	VYPOUŠTĚCÍ VENTIL - DN31
110	VÝKONOVÝ ŠTÍTEK