

Připojení NN:
Svorníkové oko M30

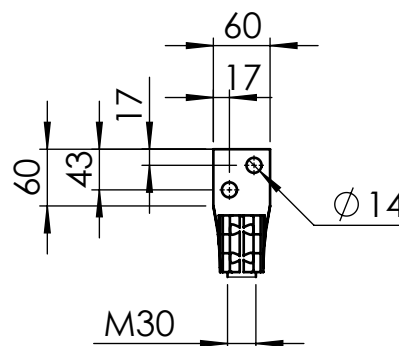

VÝKON	800 kVA
napětí	35 / 0,4 kV
skupina zapojení	Dyn1
Po	673 W
Pk	6600 W
uk	6 %
hmotnost oleje	690 kg

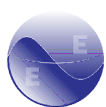

Elpro-Energó
Transformers

materiál: Al/Al
hmotnost: 3056 kg
barva: RAL7033

navrh: MK
schválil: MM
schváleno: 23.09.2022

měřítko: 1:20
formát: A4
list.č.: 1/2

typ: **OTC800B30**
číslo výp.: **OTC_000352**

označení: **Czech Trafo**
revize:

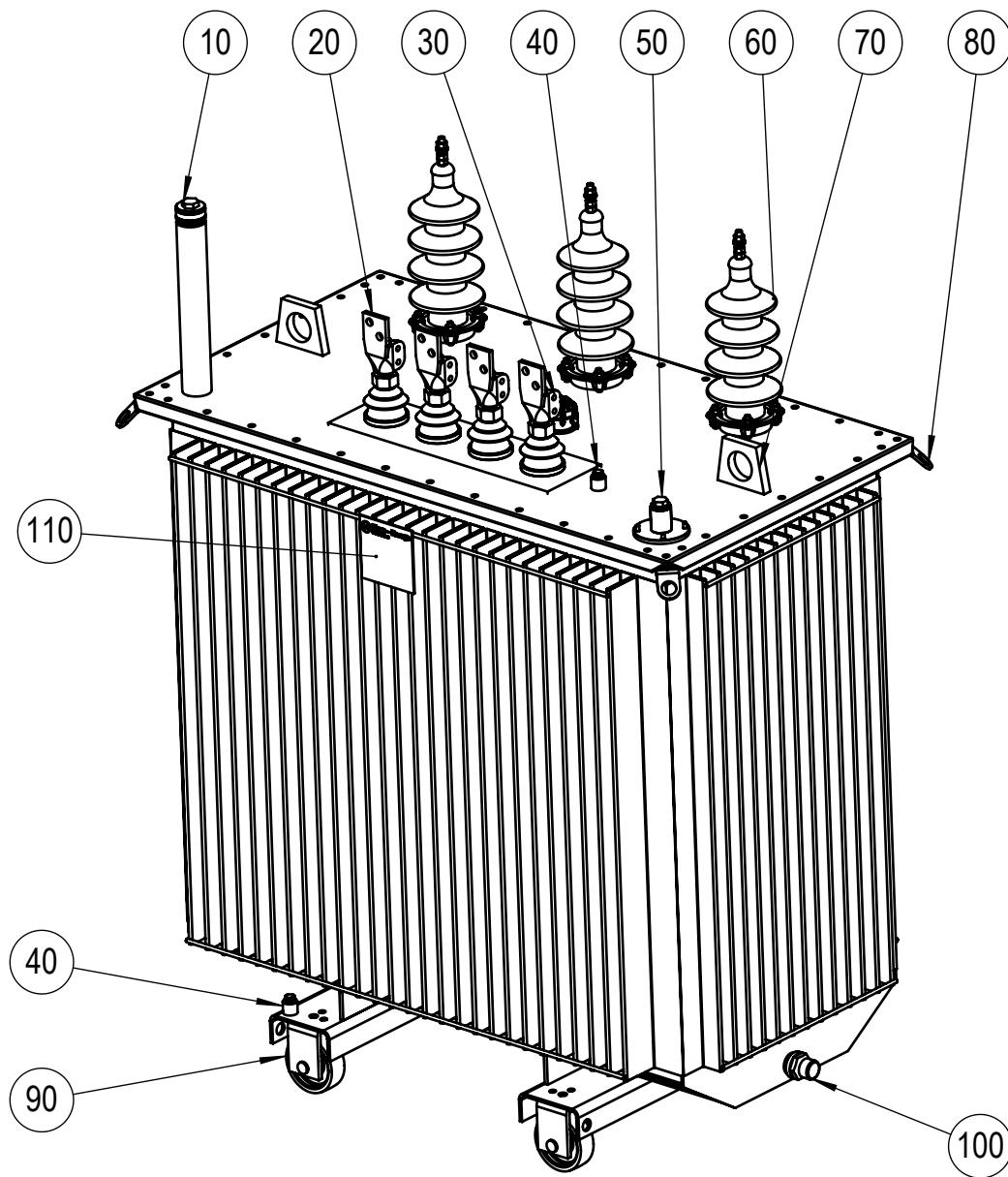

POL.	POPIS
10	PLNÍČÍ HRDLO
20	NN PRŮCHODKA -DT1250
30	PŘEPÍNAČ ODBOČEK
40	ZEMNÍ BOD
50	PŘÍRUBA S TEPLoměROVOU JÍMKOU
60	VN PRŮCHODKA - 36NF250 (M12)
70	OKO ZVEDACÍ
80	TRANSPORTNÍ OKO
90	KOLEČKO - H125
100	VYPOUŠTĚCÍ VENTIL - DN22
110	VÝKONOVÝ ŠTÍTEK