

Připojení NN:
Svorníkové oko M42

VÝKON	1250 kVA
napětí	35 / 0,4 kV
skupina zapojení	Dyn1
Po	983 W
Pk	10450 W
uk	6 %
hmotnost oleje	804 kg

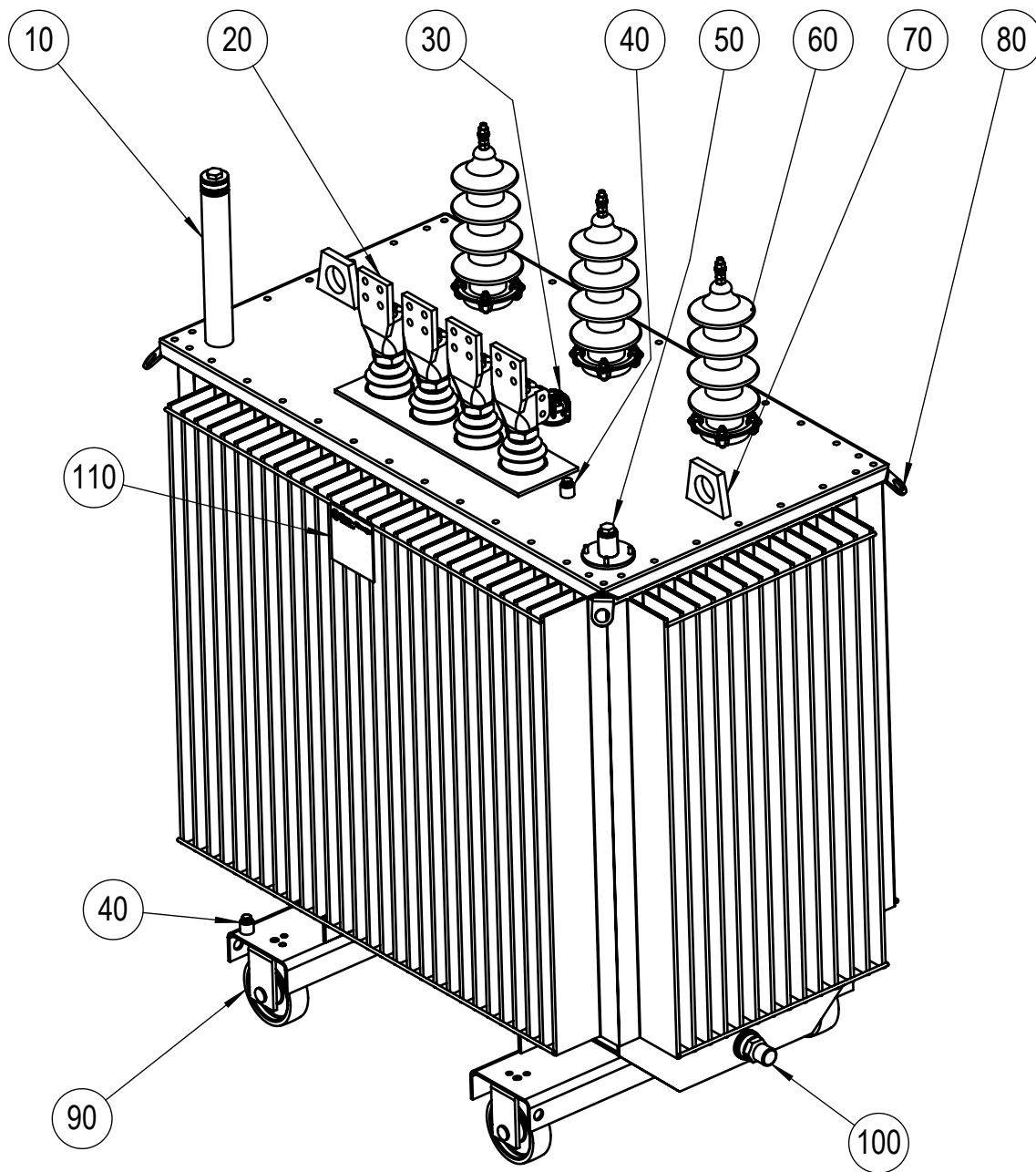

POL.	POPIS
10	PLNÍČÍ HRDLO
20	NN PRŮCHODKA -DT2000
30	PŘEPÍNAČ ODBOČEK
40	ZEMNÍČÍ BOD
50	PŘÍRUBA S TEPLoměROVOU JÍMKOU
60	VN PRŮCHODKA - 36NF250 (M12)
70	OKO ZVEDACÍ
80	TRANSPORTNÍ OKO
90	KOLEČKO - H160
100	VYPOUŠTĚCÍ VENTIL - DN31
110	VÝKONOVÝ ŠTÍTEK